

# キャリーカート 取扱説明書

## 梱包内容

- 脚(右).....1個
- 脚(左).....1個
- トレー(大).....1枚
- トレー(小).....1枚
- 補強パイプ.....4本
- 欄干.....3本
- 六角ボルト.....8個
- 平座金.....8個
- ばね座金.....8個
- 取扱説明書.....本紙

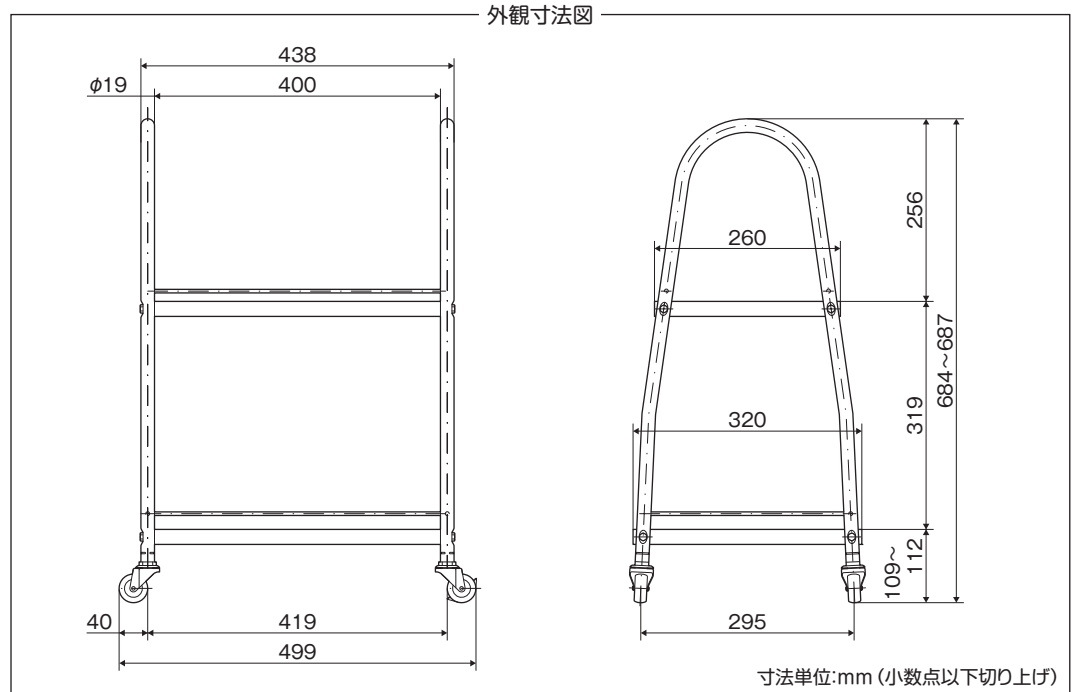

## 組み立ての前に

- スパナ10mm (組み立て用)、スパナ14mm、17mm (高さ調整用) を用意してください。
- 製品や床を傷つけないために、段ボールなどを敷いて、その上で組み立ててください。
- 部品のふちや角でケガをしないように注意してください。

## 組立方法

- ①トレー(大)の裏側から、補強パイプを入れます。
- ②六角ボルトにばね座金と座金を通して、トレー(大)と脚(右)を仮締めします。
- ③もう一方も同様に仮締めします。
- ④トレー(小)も同様に仮締めします。

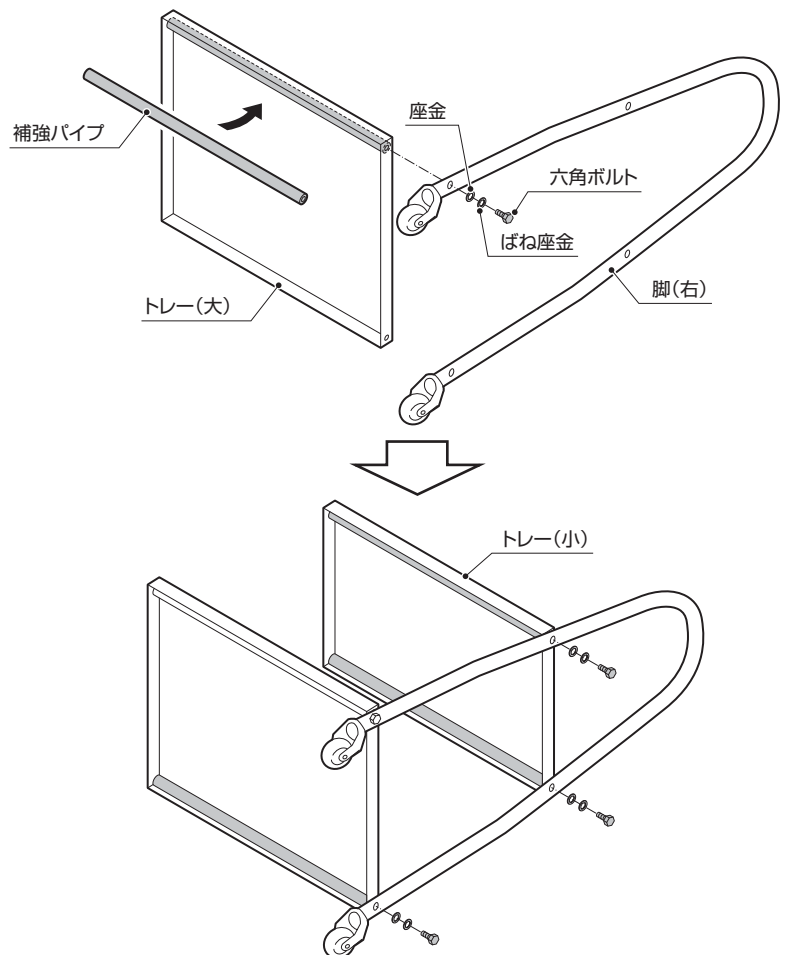

### 注意

- 穴が7個あるのが内側です。
- 内側から見て右側に⑥の穴があるのが、脚(右)です。

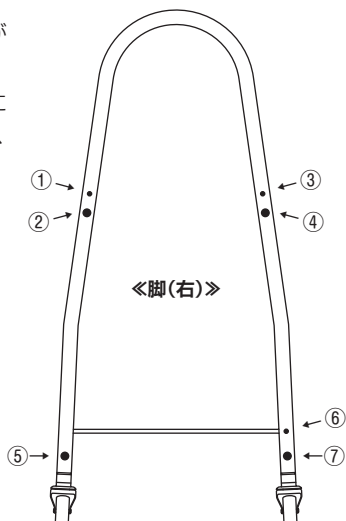

- ⑤向きを変えて、欄干3本を差し込みます。
- ⑥脚(左)を乗せます。
- ⑦六角ボルトにはばね座金と座金を通して、トレーと脚(左)を仮締めします。
- ⑧カートを起こし、全ての六角ボルトを本締めします。

### 注意

六角ボルトは確実に締めてください。

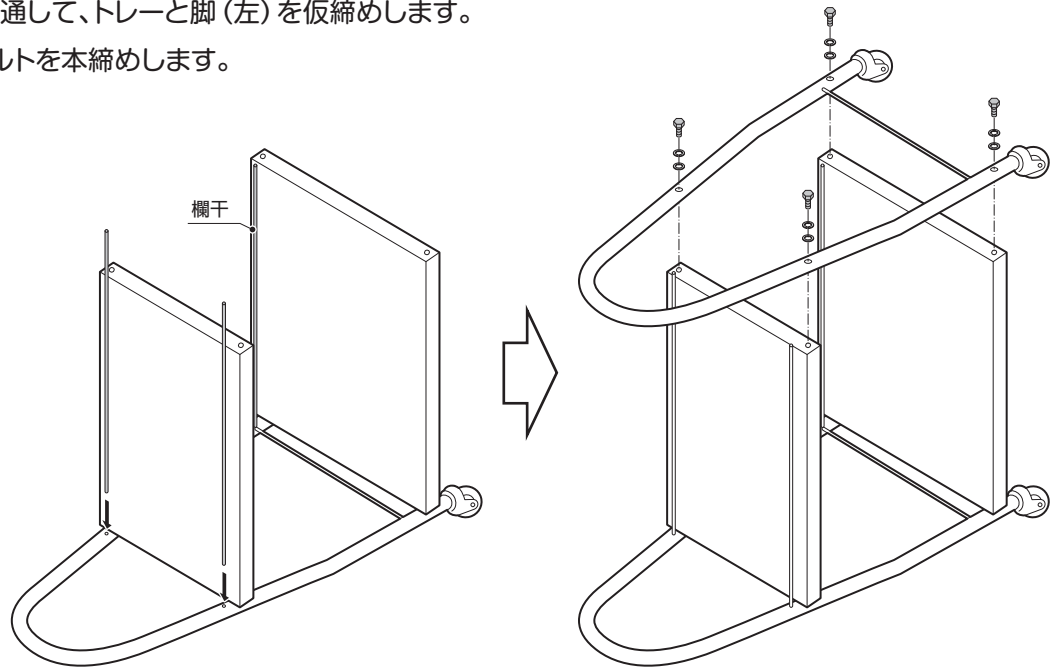

## 水平の調整

組み立て後、配置場所により水平が保てない場合は、以下の方法でキャスターの高さを調整してください。

- ①ナットを緩めて下げます。  
(スパナ17mmを使用)
- ②キャスターを回転させて高さを調整します。(スパナ14mmを使用)
- ③ナットを一番上まで締め直します。

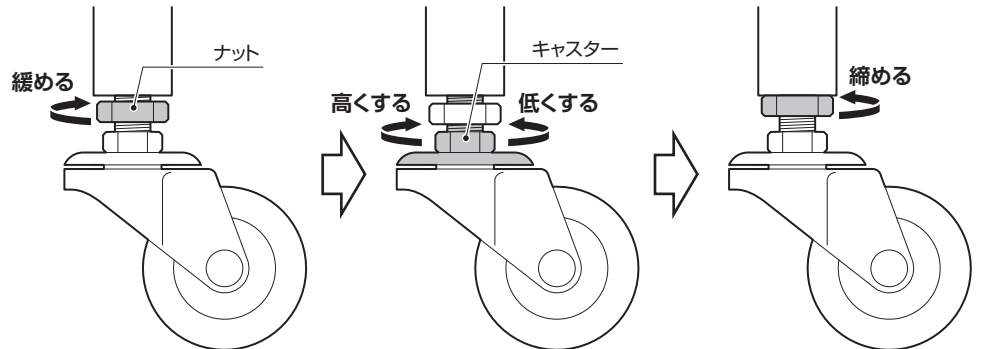

## お手入れ方法

本製品を末永くお使いいただくため、定期的にお手入れをしてください。

汚れは乾いた布で拭き取ってください。

汚れがひどいときは、水で薄めた中性洗剤をふくませた布で拭き取ってください。

そのあと、水で濡らしてよく絞った布で洗剤を拭き取り、乾いた布で拭いてください。

### 注意

- やわらかい布を使用してください。
- 化学ぞうきんを使用するときは、その注意書きに従ってください。
- 次のものは使わないでください。  
シンナー・ベンジン・アルコール・石油・粉石けん・みがき粉・中性洗剤以外の洗剤類・熱湯・酸・アルカリ・たわしなど